

Quali sono le strade percorribili?

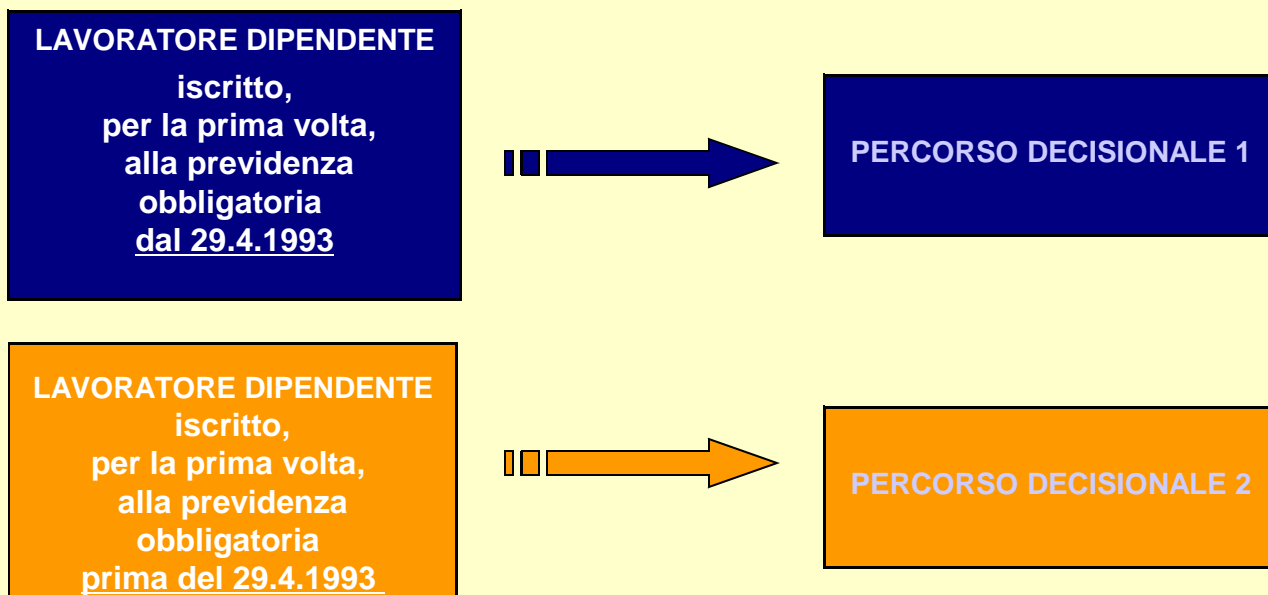

Il PERCORSO DECISIONALE ha l'obiettivo di aiutare i lavoratori dipendenti a prendere consapevolmente la decisione relativa alla destinazione del Tfr. Esso consiste nella schematizzazione delle strade percorribili secondo la categoria di appartenenza (iscritti prima/dopo il 29.4.1993).

Scelta sulla destinazione del TFR

Percorso decisionale 1

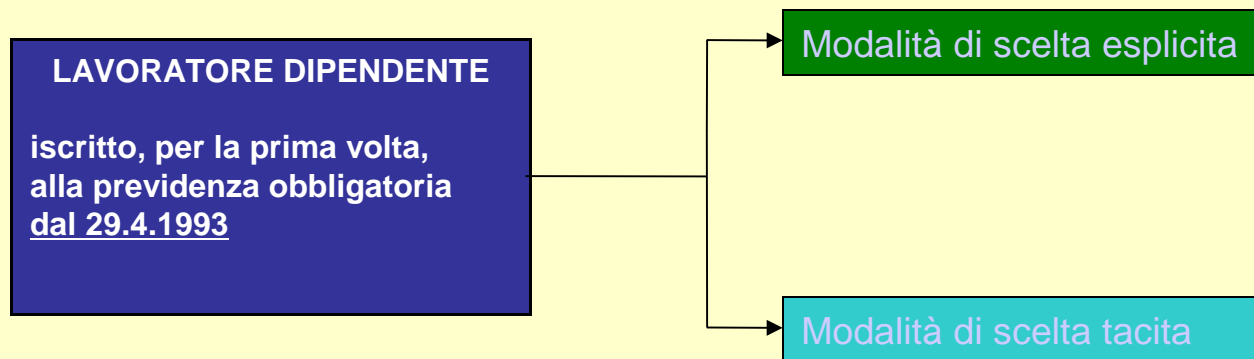

Inizio



Prec.

Scelta sulla destinazione del TFR

Percorso decisionale 1 – Lavoratore dipendente iscritto alla previdenza obbligatoria dal 29 aprile 1993 - Modalità di scelta esplicita

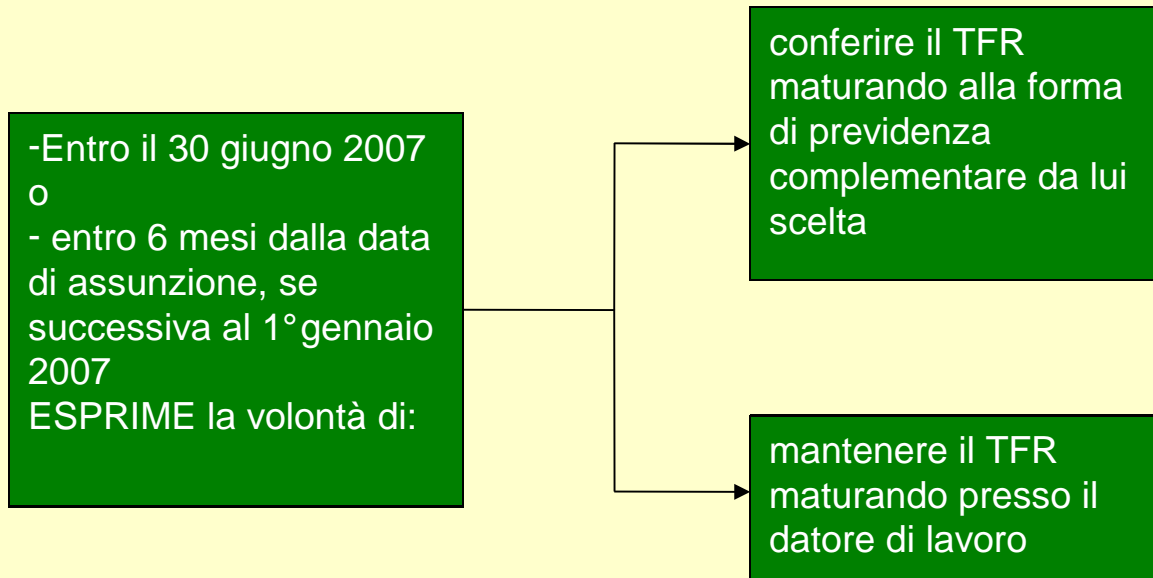

Inizio



Prec.

Scelta sulla destinazione del TFR

Percorso decisionale 1 – Lavoratore dipendente iscritto alla previdenza obbligatoria dal 29 aprile 1993 - Modalità di scelta tacita

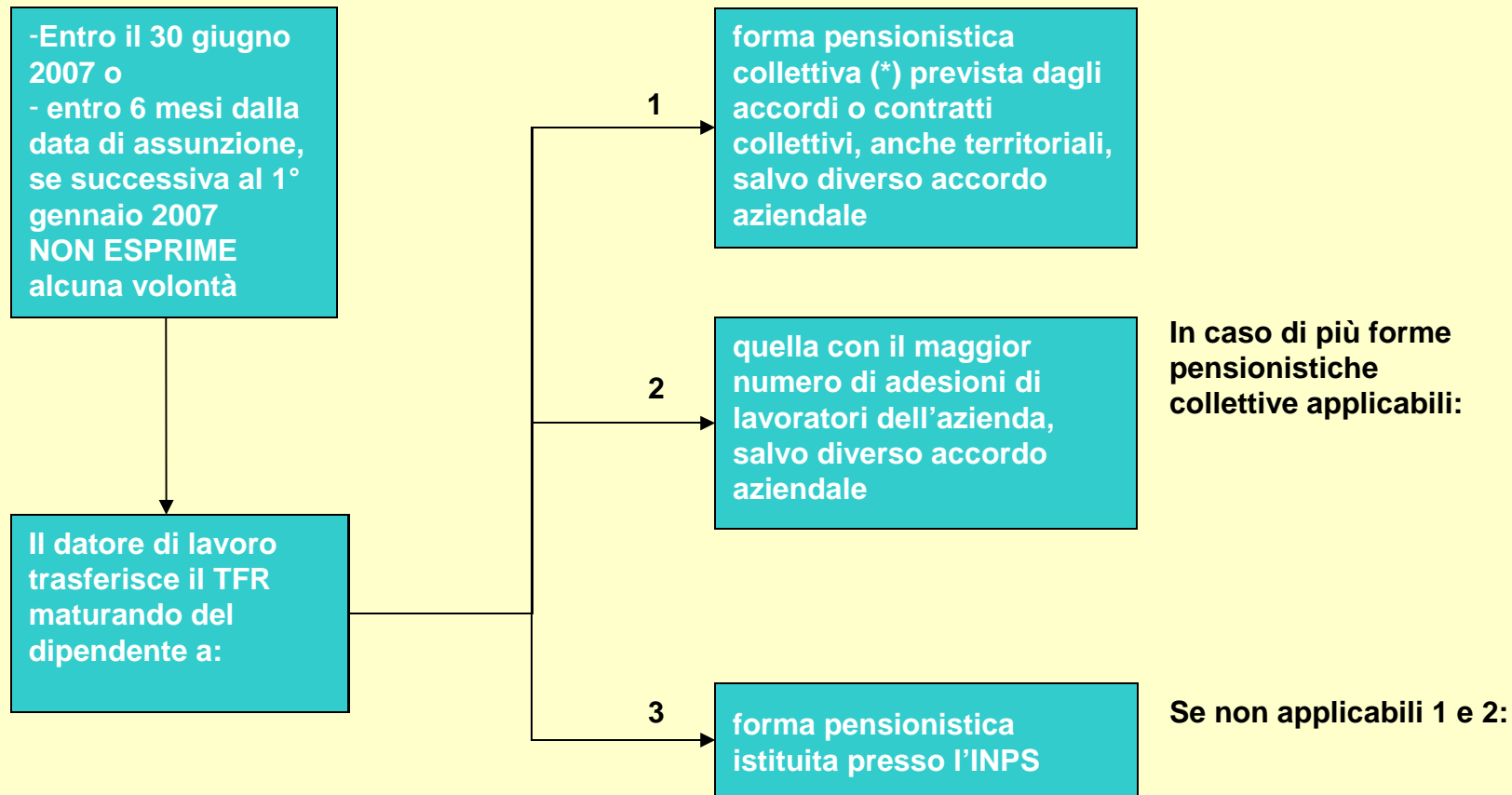

Inizio



Prec.

(*) Per "forma pensionistica collettiva" si intende fondo negoziale o fondo aperto con adesione collettiva.

Scelta sulla destinazione del TFR

Percorso decisionale 2

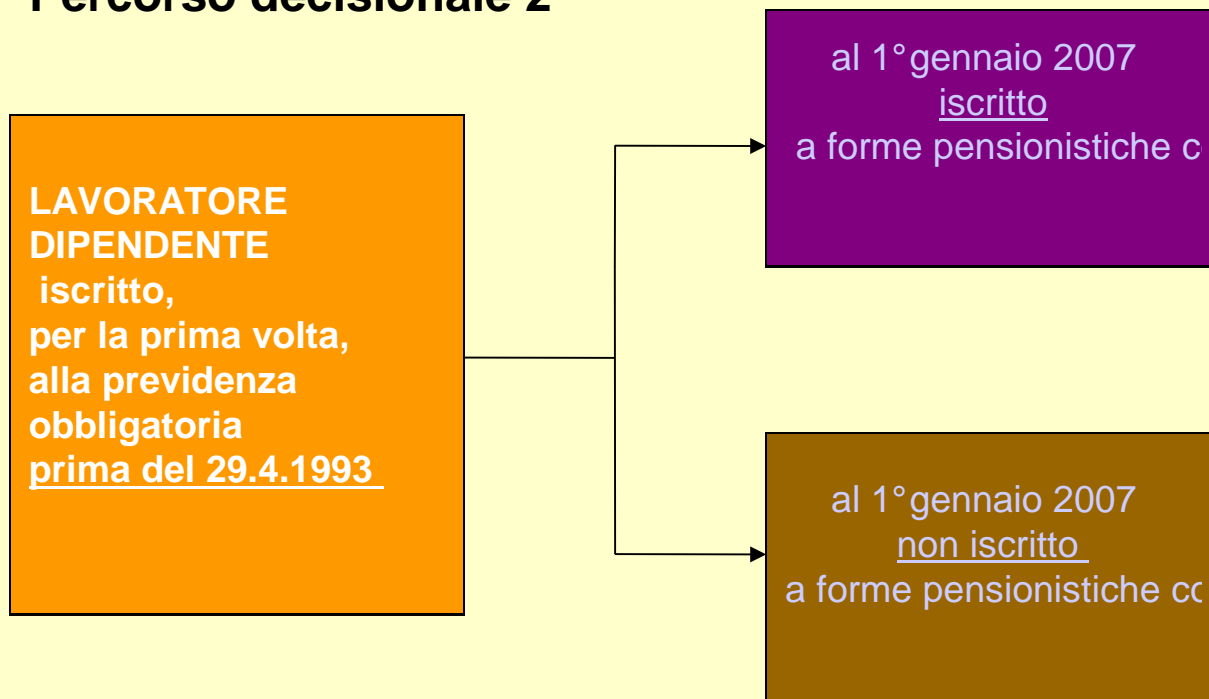

Inizio



Prec.

Scelta sulla destinazione del TFR

Percorso decisionale 2 – Lavoratore dipendente iscritto alla previdenza obbligatoria prima del 29 aprile 1993

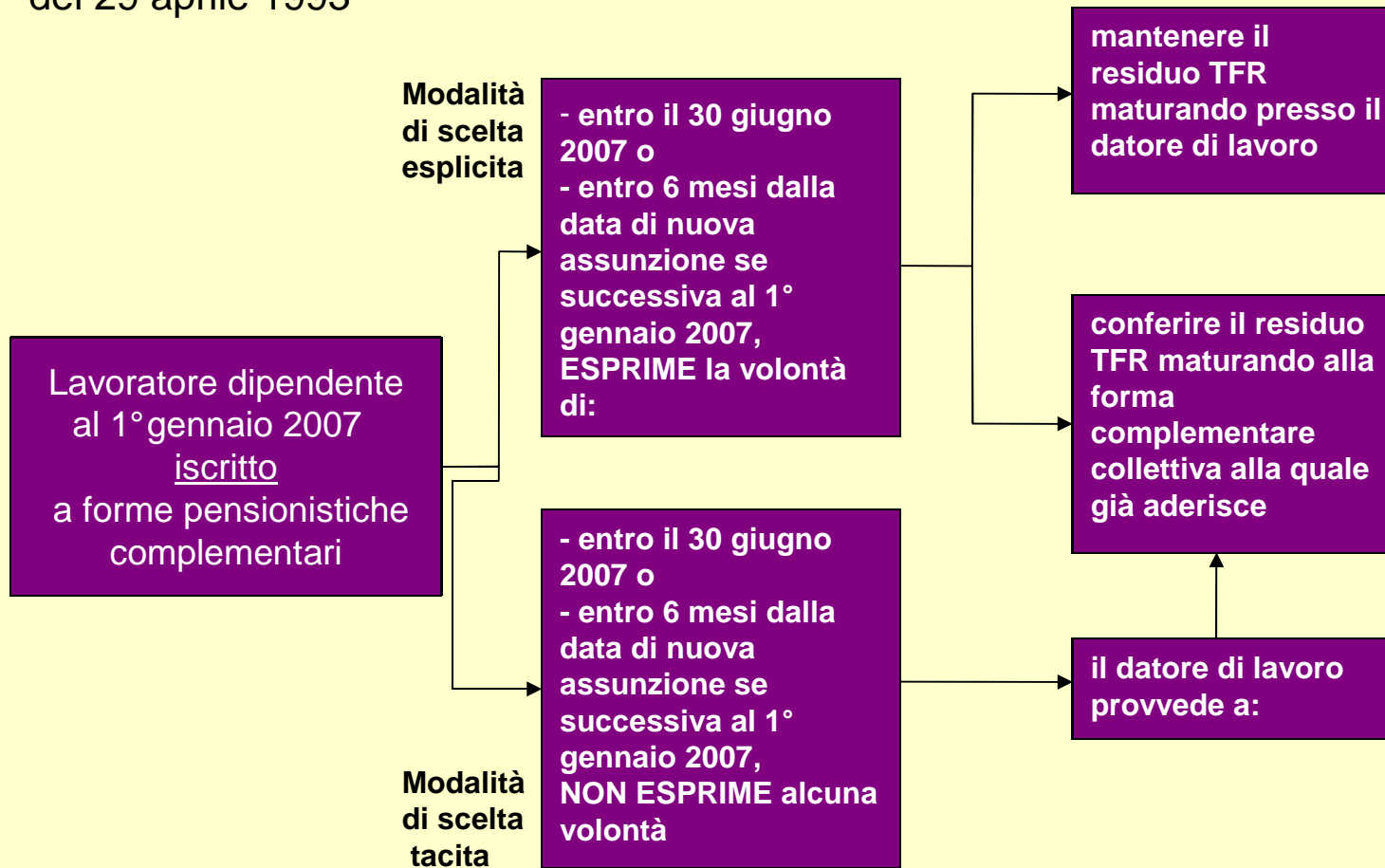

Inizio



Prec.

Scelta sulla destinazione del TFR

Percorso decisionale 2 – Lavoratore dipendente iscritto alla previdenza obbligatoria prima del 29 aprile 1993

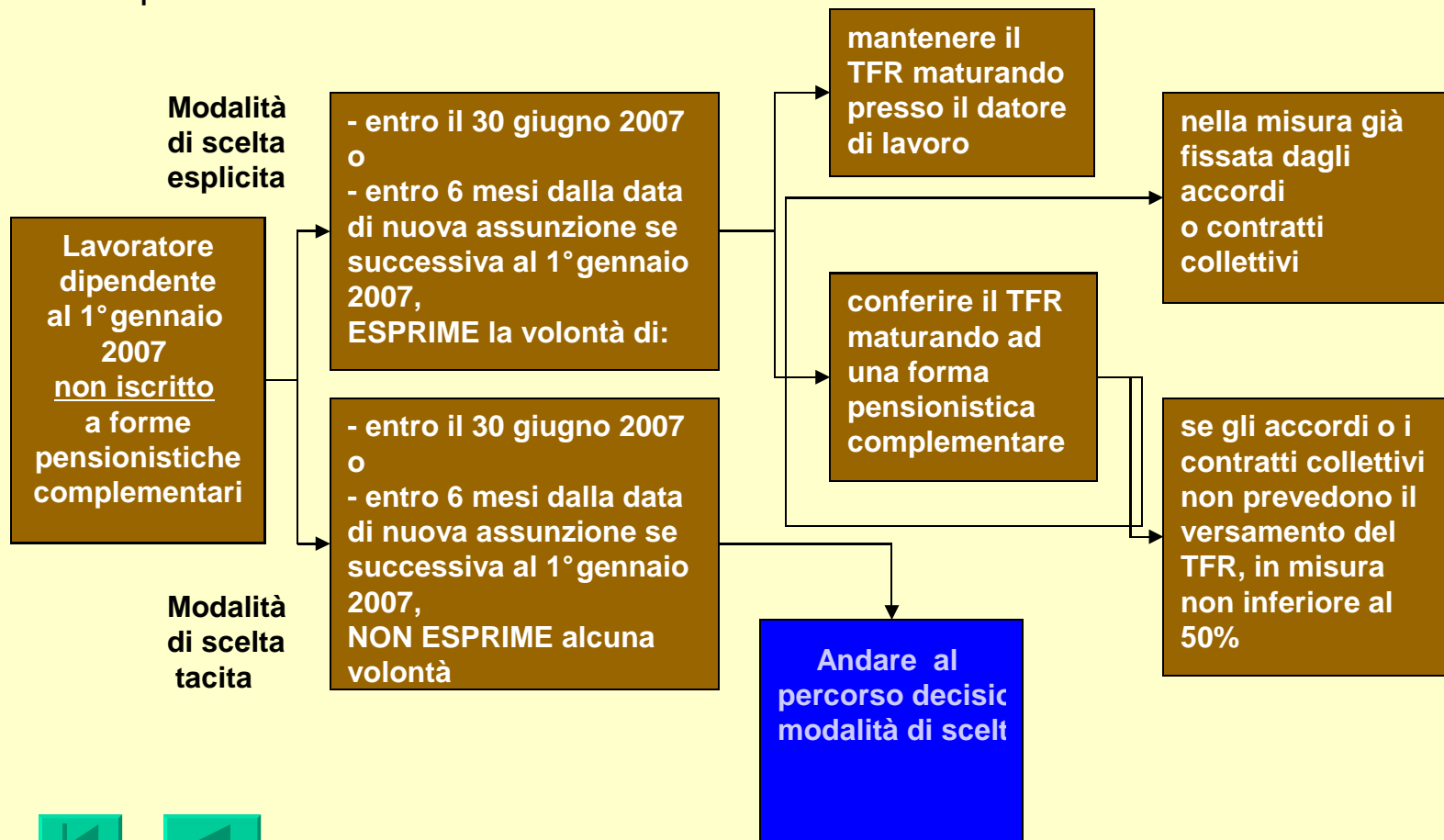

Inizio



Prec.